

**Pneumatické válce otočné Ø 32 až 125**  
**Pneumatic Cylinders Rotary Ø 32 up to 125**  
**Řada / Series PO5**

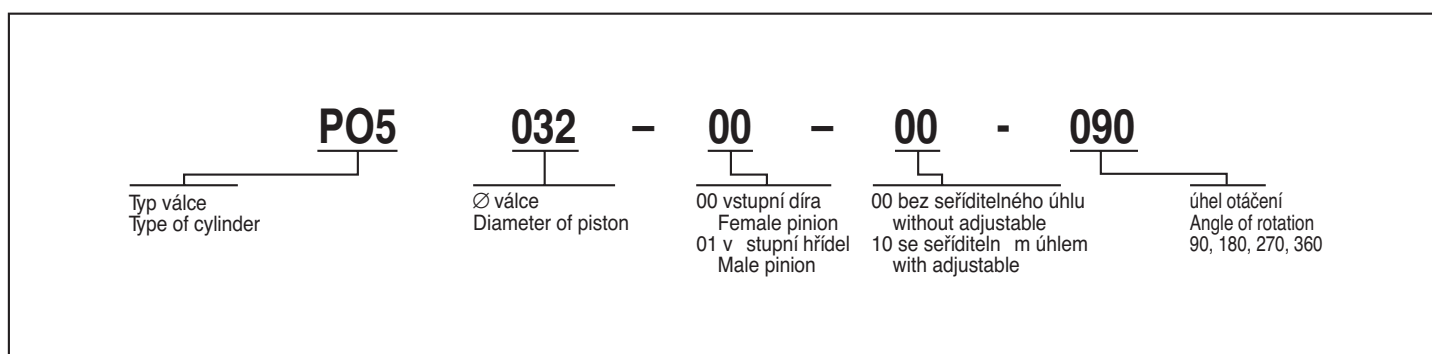

Použití Use	zdroj otočných pohybů rotary movements source
Konstrukce Construction	otočný pneumatický válec dvojčinný s magnetem pro signalizaci krajních poloh pístu s regulovatelným tlumením koncových poloh, ložisko výstupního hřídele, (díry) – kuličkové Rotary double-acting pneumatic cylinder with magnet for signalling extreme piston positions, with controlled end positions damping
Konstrukční materiály Construction material	těleso – slitina Al, víka – plast (polyarylamid), pístnice – nerez nebo ocel tř.12 s tvrdochromem, polyuretan, olejivzdorná pryž Body – Al alloy, caps – plastic, piston – stainless steel cl.12, polyurethane, oil-resistant rubber
Způsob připevnění válce Cylinder fixation method	za závitové otvory, za upevňovací příslušenství Using thread openings, using fixation accessories
Pracovní poloha Working position	libovolná Any
Jmenovitý přetlak PN Nominal overpressure	1 MPa 1 MPa
Pracovní rozsah Working range	0,1 ÷ 1 MPa 0,1 ÷ 1 MPa
Pracovní teplota Working temperature	-5°C ÷ +80°C -5°C ÷ +80°C
Teplota média Medium temperature	+2°C ÷ +80°C, může být až -20°C, nutno zajistit aby nedocházelo ke vzniku ledových částic ve válci +2°C ÷ +80°C, may be up to -20°C, it is necessary to ensure that particles of ice do not get formed inside of the cylinder
Pracovní médium Working medium	filtrovaný stlačený vzduch tř. 5 dle ČSN ISO 8573-1 olejovaný nebo neolejovaný Filtered compressed air Class 5 according to ČSN ISO 8573-1, oiled or non-oiled
Klimatické provedení Climatic type	C 3 ČSN ISO 9223 C 3 ČSN ISO 9223
Úhel otáčení Angle of rotation	90, 180, 270, 360 90, 180, 270, 360
Seřiditelnost úhlu Adjustability of angle	±5° ±5°

**Příklad označení pneumatických válců / Example of the pneumatic cylinders indication**



**Pneumatické válce otočné Ø 32 až 125**  
**Pneumatic Cylinders Rotary Ø 32 up to 125**  
 Řada / Series PO5



PO5

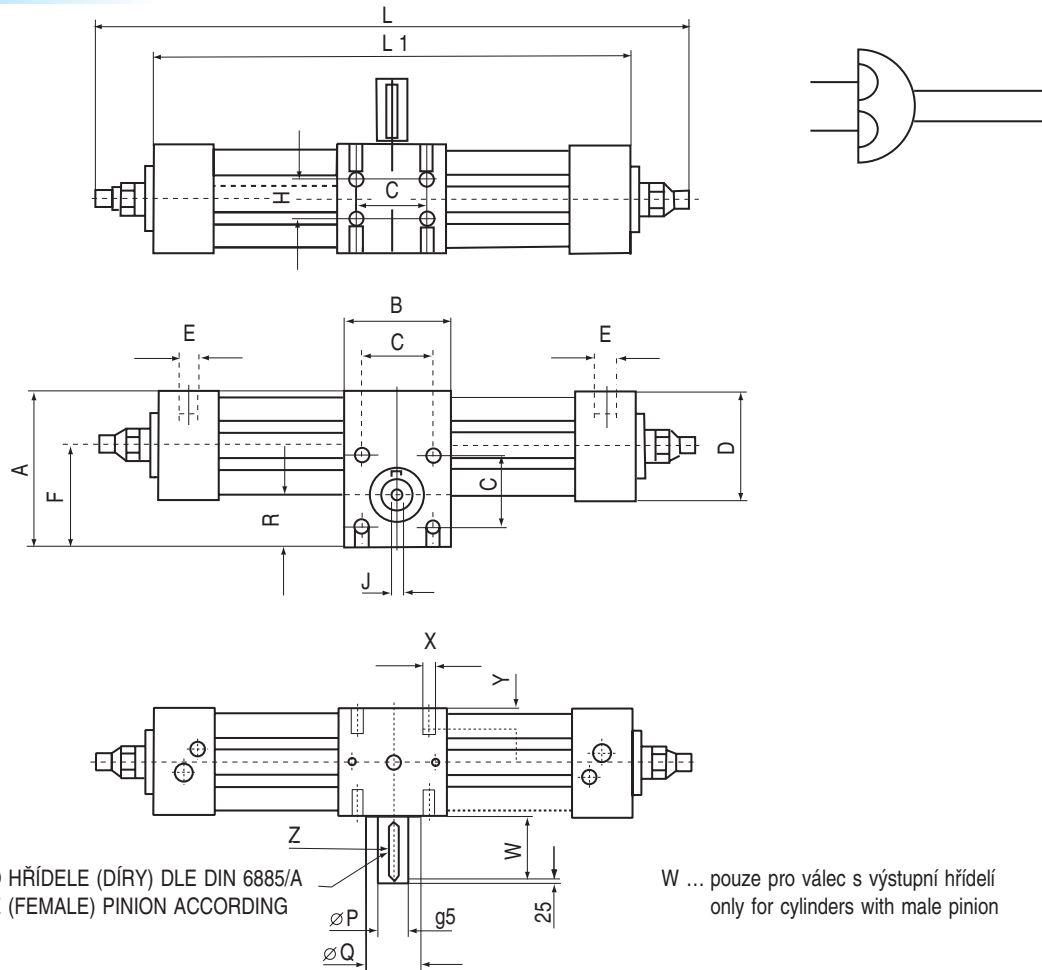

Průměr válce Cylinder Ø	Ø A	Ø B	C	D	E	F	H	J	P	Q	Z	W	Y	X
Ø 32	71,5	50	33	47x47	1/8"G	46,5	18	M5	14	25	5	25	10	M6
Ø 40	82	60	40	53x53	1/4"G	54,5	22	M5	14	25	5	25	10	M6
Ø 50	93	70	50	65x65	1/4"G	60,5	25	M6	19	30	6	35	13	M8
Ø 63	109	75	60	75x75	3/8"G	70,8	35	M8	24	30	8	35	13	M8
Ø 80	142	99	80	95x95	3/8"G	93,5	50	M8	28	45	8	45	16	M10
Ø 100	156,5	115	80	115x115	1/2"G	99	60	M10	38	50	10	45	16	M10
Ø 125	188	125	90	140x140	1/2"G	118	70	M10	38	60	10	45	20	M12

Průměr válce Cylinder Ø	L se seříditelností úhlu L with adjustable angle				L1 bez seříditelnosti úhlu L1 without adjustable angle				Zdvih válce pro otočení o 1° Stroke variation for 1° of rotation	Kroučící moment / 0,1 MPa Torque of 0,1 MPa
	90°	180°	270°	360°	90°	180°	270°	360°		
Ø 32	274	321	368	415	220	267	315	362	0,262	1,2 Nm
Ø 40	304	360	416	473	250	306	362	420	0,135	2,25 Nm
Ø 50	327	390	452	515	271	334	397	460	0,350	3,9 Nm
Ø 63	364	439	514	588	308	383	458	532	0,415	7,3 Nm
Ø 80	454	553	652	751	368	467	566	650	0,550	15,7 Nm
Ø 100	475	582	689	795	399	506	613	720	0,594	26,35 Nm
Ø 125	558	690	822	954	467	599	731	862	0,733	51 Nm