

Pneumatické válce s blokovacím zařízením Ø 20 až 25
Pneumatic Cylinders with Blocking Device - Ø 20 up to 25
Řada / Series RDB, ISO 6432, VDMA 24562

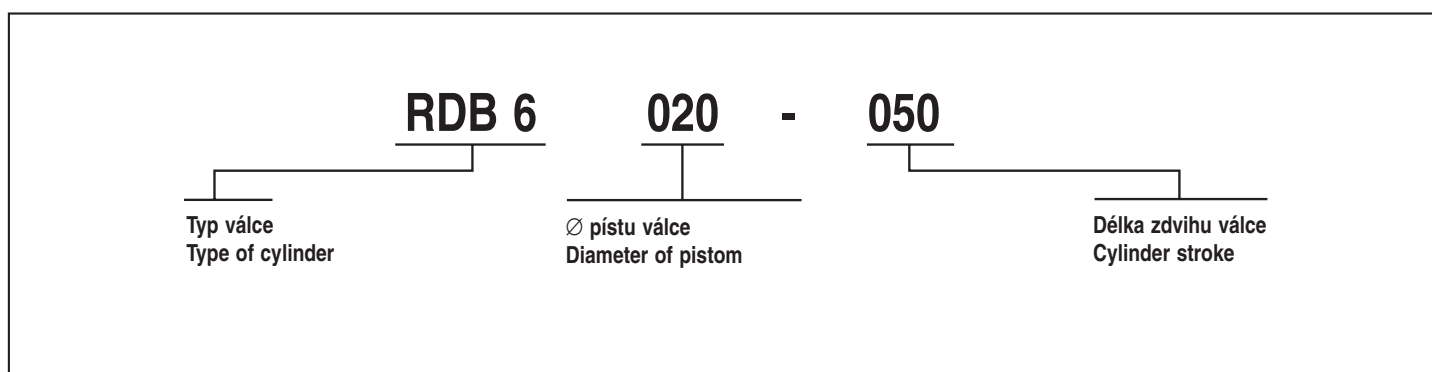

Použití Use	zdroj přímočarých pohybů s blokováním pístnice při výpadku tlaku vzduchu Linear movements source with piston blocking during air pressure failure
Konstrukce Construction	dvočinný pneumatický válec s magnetem pro signalizaci krajních poloh pístu, s neregulovaným tlumením koncových poloh a s blokováním pístnice při výpadku tlaku vzduchu Double-acting pneumatic cylinder with magnet for signalling extreme piston positions, with non-adjustable end positions damping and blocking of piston during air pressure failure
Konstrukční materiály Construction material	těleso a víka - slitina Al, pístnice - nerez ocel, ocel, polyuretan, olejivzdorná pryž, plast Body and caps - Al alloy, piston - stainless steel, steel, polyurethane, oil-resistant rubber, PVC
Způsob připevnění válce Cylinder fixation method	za závitové otvory, za upevňovací příslušenství viz str. 14 a 15 Using thread openings, fixation accessories see page 14 and 15
Způsob připevnění pístnice Piston fixation method	za závit pístnice (dodávka s maticí), za upevňovací příslušenství viz str. 15 Using piston thread (supplied with nut), using fixation accessories see page 15
Pracovní poloha / Working position	libovolná / Any
Jmenovitý přetlak válce PN Nominal overpressure	0,6 MPa 0,6 MPa
Pracovní rozsah válce / Cylinder working range	0,1 ÷ 1 MPa
Pracovní tlak brzdy / Working brake pressure	0,25 MPa při pracovním rozsahu válce 0 ÷ 0,7 MPa 0,25 MPa at cylinder working range of 0 ÷ 0,7 MPa 0,3 MPa při pracovním rozsahu válce 0,7 MPa ÷ 1 MPa 0,3 MPa at cylinder working range of 0,7 MPa ÷ 1 MPa
Teplota okolí Surrounding environment temperature	-5°C ÷ +80°C -5°C ÷ +80°C
Teplota média Medium temperature	+2°C ÷ +80°C, může být až -10°C, nutno zajistit aby nedocházelo ke vzniku ledových částic ve válci a v brzdě +2°C ÷ +80°C, may be up to -10°C, it is necessary to ensure that particles of ice do not get formed inside of the cylinder and brake
Pracovní médium Working medium	filtrovaný stlačený vzduch tř. 5 dle ČSN ISO 8573-1 olejovaný nebo neolejovaný Filtered compressed air Class 5 according to ČSN ISO 8573-1, oiled or non-oiled
Klimatické provedení / Climatic type	C3 ČSN ISO 9223
Zdvih / Stroke	1 mm ÷ 320 mm (další zdvihy po projednání) / 1 mm ÷ 320 mm (further strokes after negotiation)

Příklad označení pneumatických válců RDB / Example of the pneumatic cylinders RDB indication



Pneumatické válce s blokovacím zařízením Ø 20 až 25
Pneumatic Cylinders with Blocking Device - Ø 20 up to 25
 Řada / Series RDB, ISO 6432, VDMA 24562



RDB - Ø 20, 25

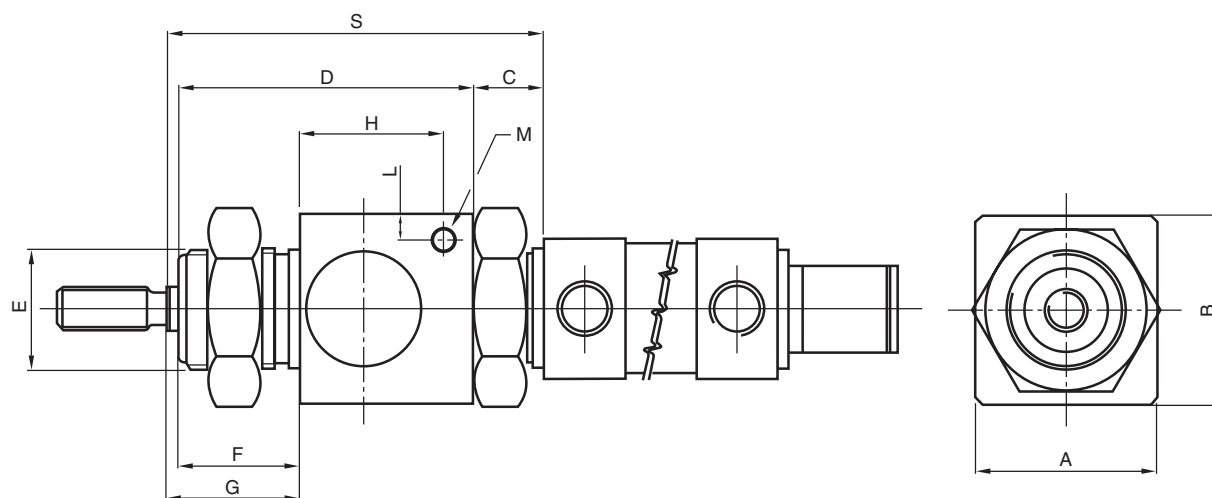

Průměr válce / Cylinder Ø	A	B	C	D	E	F	G	H	L	M	S
Ø 20	35	33,5	13	54	M22x1,5	22	24	27	5	M5	69
Ø 25	35	34	13	54	M22x1,5	22	28	27	5	M5	69

Schematická značka Schematic symbol	Řada Series	Průměr válce Cylinder Ø	Základní hmotnost válce zdvih 100 mm (kg) Basic weight of cylinder 100 mm (kg) stroke	Hmotnost za dalších 100 mm zdvihu (kg) Weight of additional 100 mm of stroke (kg)	Statická přidržovací síla bzrdy (N) Static holding brake power (N)	Délka účinnosti tlumení koncových poloh (mm) Length of end positions damping effectiveness (mm)	Rychlost pístu Piston speed
	RDB	Ø 20	0,239	0,04	490	25	max. 1m.s ⁻¹ (pro vyšší rychlosti použijte olejovaný vzduch)
		Ø 25	0,329	0,09	490	30	1 m.s ⁻¹ max. (for higher speeds use oiled air)